

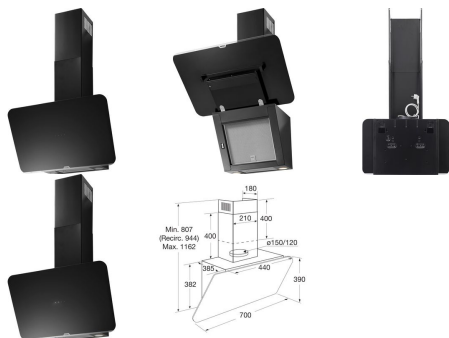

Merk: Etna  
Model: AD570ZT



## Omschrijving

Wanddampkap, Diagonaal model, zwart glas

Het design van deze diagonale schouwkap mag gezien worden. Deze compacte schouwkap heeft een breedte van slechts 70 cm. Opvallend is het karakteristieke design in matzwart met een front in zwart glas en afgeronde hoeken.

### Full touch control

De schouwkap is voorzien van 2 LED spots (warm wit) en bediening door middel van full touch control. De tiptoetsen zijn verwerkt in het glas waardoor het strakke design behouden blijft. Je kunt de afzuiging helemaal op jouw kookwensen afstemmen d.m.v. de 4 snelheden inclusief boostfunctie. In boost heeft de afzuigkap een capaciteit van 720 m<sup>3</sup>/h waarmee zelfs grotere keukens weer fris ruiken.

### Schoonmaakgemak

Ook aan het gemak is gedacht. Zo heeft de schouwkap een reinigingsindicatie voor het vetfilter

en een eventueel koolstoffilter. Voor de meest efficiënte werking is de afzuigkap voorzien van 2 aluminium vetfilters. Deze aluminium vetfilters kunnen in de vaatwasser dus ook het schoonmaken is eenvoudig.

### Installatiemogelijkheden

Heb je geen afvoermogelijkheden naar buiten? Dan biedt de ETNA AD570ZT twee opties voor recirculatie. Ondanks het compacte formaat van deze schouwkap is de schacht groot genoeg voor het HF4001 plasmafilter. Een plasmafilter zorgt ervoor dat geuren worden geneutraliseerd en draagt bij aan een gezonde luchtkwaliteit. De AD570ZT is daarnaast ook te gebruiken met het HF2019 long-life koolstoffilter voor het neutraliseren van geuren. Deze accessoires zijn apart verkrijgbaar.

## Specificaties

- Afzuigcapaciteit van 310 tot 720 m<sup>3</sup>/h
- Geluidsniveau van 52 tot 69 dB(A)
- Energielabel A

## Specificaties

### AFZUIGCAPACITEIT

Afzuigkracht (hoogste stand)	720 m <sup>3</sup> /h	Afzuigkracht (laagste stand)	310 m <sup>3</sup> /h
------------------------------	-----------------------	------------------------------	-----------------------

### ALGEMEEN

Geluidsniveau (Maximum)	69 dB(A)	Geluidsniveau (Minimum)	52 dB(A)
-------------------------	----------	-------------------------	----------

### ENERGIEVERBRUIK

Energieklasse	A
---------------	---

### FYSIEKE KENMERKEN

Aansluitwaarde	272 W	Breedte	70 cm
Hoogte (max)	116.2 cm	Hoogte (min)	80.7 cm
Kleur	Zwart		